

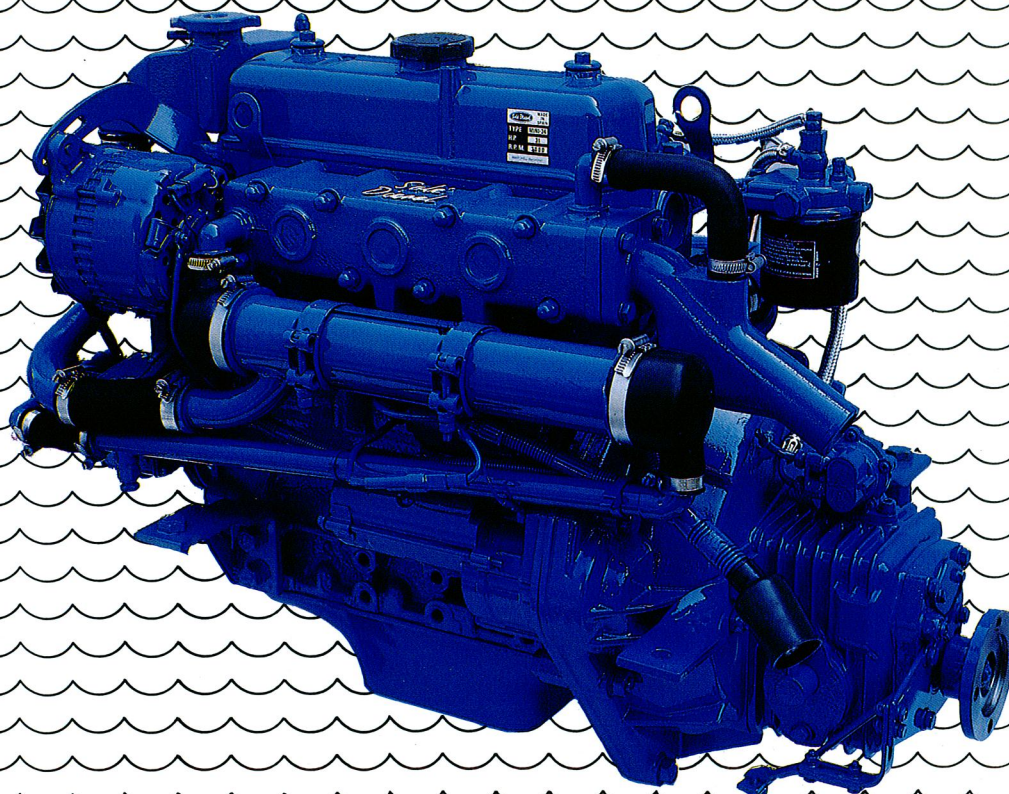

SCHEEPSMOTOR

SCHEEPSDIESELMOTOR MINI-34

BASIS MITSUBISHI 4 CILINDER 31PK/22,8 KW



Licht en compact:

Deze motoren hebben een bijzonder laag gewicht en kleine afmetingen als gevolg van het compacte ontwerp en de zorgvuldige selectie van de basismotoren.

Een laag geluids en trillings niveau:

Het lage gewicht van de bewegende delen, het nieuwe ontwerp van de voorkamer en indirecte inspuiting zorgen voor een zeer laag geluidsniveau, weinig trilling en schonere uitlaatgassen.

Warmte wisselaar:

Het thermostatisch geregelde interkoelsysteem met warmtewisselaar houdt de motor op een constante bedrijfstemperatuur waardoor een langere levensduur en een optimale verbranding wordt gegarandeerd.

Electrische installatie:

Een 12V startmotor en een krachtige 50A wisselstroom dynamo met ingebouwde spanningsregelaar. Het instrumentenpaneel is uitgerust met toerenteller, urenmeter, akoestisch en visueel alarm t.b.v. oliedruk, watertemperatuur en laadspanning, welke voor een perfecte controle van de motor zorgdragen.

MINI-34

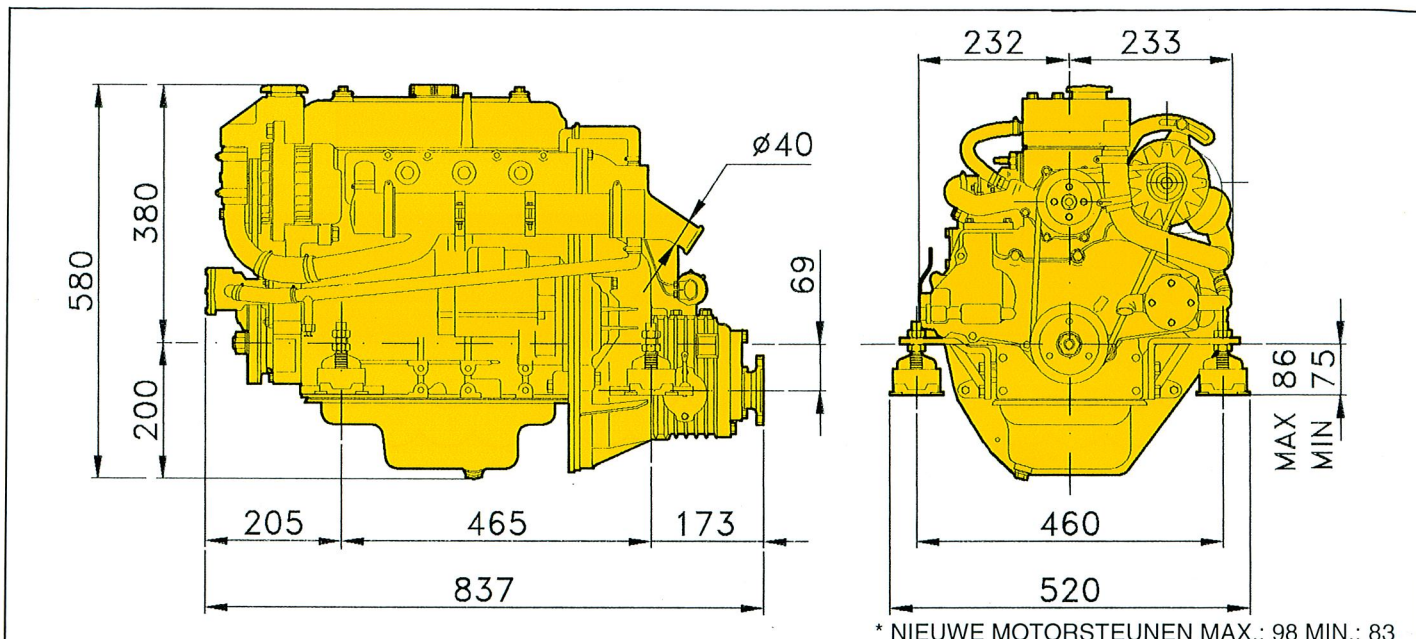

* NIEUWE MOTORSTEUNEN MAX.: 98 MIN.: 83

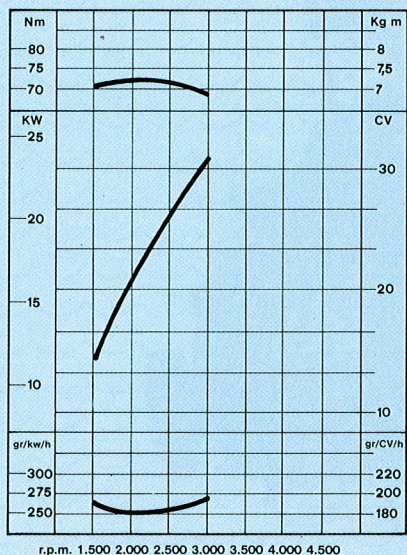

SPECIFICATIES:

Type	Diesel, 4-slag
Aantal cilinders	4 in lijn
Boring x slag in mm	73 x 78
Cilinderinhoud	1305 cc
Compressieverhouding	23 : 1
Max. vermogen DIN 6270 B ..	31 PK/22,8 KW
Max. toerental	3000 omw/min
Verbrandingssysteem	wervel/voorkamer
Koelsysteem	Interkoeling met warmtewisselaar
Electrisch systeem	12 V startmotor, 2 KW en 50 A alternator.
Keerkoppeling	RONIM V, mechanisch met schroef vertanding. Optie: SMI
Reductieverhouding	Std. 2.25:1 - optie 2, 2.5 of 3:1 SMI
Gewicht	177 Kg.
Max. inbouwhoek	20 graden
Specificaties en maten	wijzigingen voorbehouden

Standaard Uitrusting:

Keerkoppeling - Flexibele motorsteunen - circulatiepomp - zeewaterpomp - warmtewisselaar/watergekoeld uitlaatspruitstuk - complete elektrische installatie met dashboard en kabelboom 3 m - elektrische stop - Brandstofopvoerpomp - Brandstof filter - Instructie/onderdelen boek.

Extra uitrusting:

Alle inbouwmaterialen zijn bij ons verkrijgbaar om uw motor op technisch verantwoorde wijze in te bouwen.

IMPORTEUR: